





Prise de courant - Fiche	16A - 32A	Sécurité augmentée	Série PRE
Socket - Plug	16A - 32A	Increased safety	Series PRE
Steckdosen - Stecker	16A - 32A	Erhöhter Sicherheit	Serie PRE
Tomas - Fichas	16A - 32A	Seguridad aumentada	Serie PRE
Tomada - Plugues	16A - 32A	Segurança aumentada	Serie PRE
Розетка - Штепсель	16A - 32A	повышенной безопасности	Серия PRE

   	Equipement / Equipment	II2 G	II2 D
	Niveau de protection / Protection level	/	/
	Mode de protection / Protection mode	Ex de IIC	Ex tD A21
	Température ambiante / Ambient temperature	-40°C ≤ Ta ≤ +55°C	
	Classe de température / Temperature class	T*	/
	Température de surface / Surface Temperature	/	T68°C
	Type Certifié / Certified Type	PCX	
	Certificat ATEX / ATEX Certificate	LCIE 02 ATEX 6068	
	Certificat IECEX / IECEX Certificate	IECEX LCI 04.0014	
	Codes IP & IK / IP & IK Codes	IP66 - IK10 (IK09 pour/ for 16A à Ta = -25°C)	

*	Ta= +40°C	Ta= +50°C	Ta= +55°C
16A	T6	T5	T5
32A	T6	T6	T5

1 UTILISATION - USE - BENUTZUNG - UTILIZACIÓN - UTILIZAÇÃO - ИСПОЛЬЗОВАНИЕ

FR Les produits faisant l'objet de la présente notice ne doivent être utilisés que dans les zones et les conditions pour lesquelles ils ont été certifiés (voir tableau ci-dessus). Les accessoires montés sur les parois d'enveloppe, tels que: entrées de câble, bouchons etc., doivent être certifiés avec le matériel ou d'un type compatible avec la certification du matériel.

Corrosion: Il convient de s'assurer que les matériaux des appareils sont compatibles avec votre environnement (exemple: polyester en présence de benzène). Le matériel standard en alliage d'aluminium a subi un traitement tous climats.

DE Die Produkte, die Gegenstand dieser Bedienungsanleitung sind, dürfen ausschließlich in den Bereichen und unter den Bedingungen, für die sie bescheinigt sind, verwendet werden (siehe obige Tabelle).

Das in die Umhüllungen oder auf die Umhüllungswindungen montierte Zubehör wie: Kabeleingänge, Verschlüsse, Klemmen, Steuerknöpfe, usw. muss mit dem Material kompatibel sein, oder eines Typs entsprechen, der mit der Materialbescheinigung vereinbar ist.

Korrosion: Prüfen Sie jedoch stets, ob die Ausrüstung für die Atmosphäre der von Ihnen vorgesehenen Anwendung geeignet ist (z.B. Polyesterteile in einer benzolhaltigen Atmosphäre).
Listenförmige Geräte aus Aluminiumlegierung wurden witterungsresistent nach vorbehandelt.

PT Os produtos objeto destas instruções devem ser utilizados unicamente nas áreas e segundo as condições para as quais foram certificados (ver tabela acima).

Os acessórios montados no interior ou nas laterais das caixas, tais como: prensa-cabos, bujões, bornes, botoeiras etc. devem ser certificados com a caixa ou devem ser compatíveis com a certificação da caixa.

Corrosão: Deve-se assegurar que o material do equipamento é compatível com o seu ambiente (ex.: poliéster em presença de benzeno).
O material standard em liga de alumínio sofreu um tratamento para todos os climas.

GB Products covered under this technical instructions leaflet shall only be used in the zones and conditions for which they have been certified (see the table above). The accessories mounted in or on the sides of the enclosures, such as: cable glands, blanking plugs, terminals, push buttons etc. must be certified with the enclosure or must be compatible with the certification of the enclosure.

Corrosion: You should make sure that the material of the equipment is compatible with your environment (e.g. polyester in presence of benzene).
Standard equipment in aluminium alloy has been treated with all-atmosphere protection.

ES Los productos que son objeto del presente manual sólo deben utilizarse en las zonas y las condiciones para las cuales han sido certificados (ver cuadro de arriba). Los accesorios montados en las camisas o en las paredes de la camisa, como: entradas de cables, tapones, bornes, cabezas de mando, etc...deben estar certificados con el material o de un tipo certificado compatible con la certificación del material.

Corrosion: Conviene asegurarse que los materiales de los aparatos son compatibles con su entorno (ejemplo: poliéster en presencia de benceno).
El material standard en aleación de aluminio ha sido sometido a un tratamiento para todos los climas.

RU Изделия, представленные в настоящей инструкции, должны использоваться исключительно в тех местах и условиях, для которых они были сертифицированы (см. таблицу ниже).

Аксессуары, смонтированные в стенках корпуса, такие как: входные отверстия для кабеля, заглушки и т.д., должны быть сертифицированы для работы с оборудованием или быть совместимого с сертификацией оборудования типа.

Коррозия: Следует убедиться, что материалы, из которых сделаны аппараты, совместимы с вашими внешними факторами (например: сложный полиэфир в присутствии бензола).
стандартное оборудование из алюминиевого сплава было обработано и имеет всепогодную защиту.

2 CONDITIONS SPÉCIALES - SPECIAL CONDITIONS - SPEZIELLE BEDINGUNGEN - CONDICIONES ESPECIALES - CONDIÇÕES ESPECIAIS - ОСОБЫЕ УСЛОВИЯ

FR Le matériel doit être sélectionné conformément aux exigences définies dans la Directive utilisateur 99/92/CE.
 La zone d'installation doit être en adéquation avec la catégorie du produit.
 L'installation du matériel doit être réalisée selon les prescriptions de la norme d'installation EN/IEC 60079-14.
 Le personnel intervenant doit être qualifié pour l'activité considérée (EN/IEC 60079-14 Annexe A)
 L'indice de protection de l'enveloppe doit être choisi en fonction du lieu d'installation.
 Le raccordement des conducteurs doit être réalisé selon les règles de l'art en tenant compte de la densité de courant maximale admissible.
Ne procéder à aucune opération de perçage sur les enveloppes, celle-ci effectuée sans notre accord formel nous dégraderait de toute responsabilité.

DE Das Material muss entsprechend den in der Richtlinie für Betreiber 99/92/EG festgelegten Anforderungen ausgewählt werden.
 Der Einbaubereich muss der Kategorie des Produkts angemessen sein.
 Der Einbau des Materials muss gemäß den Bestimmungen der Norm zur Errichtung elektrischer Anlagen EN/IEC 60079-14 durchgeführt werden.
 Das Einsatzpersonal muss für die jeweilige Tätigkeit qualifiziert sein (EN/IEC 60079-14 Anlage A).
 Die geeignete IP-Schutzart des Gehäuses ist je nach Aufstellungsort zu wählen.
 Die elektrischen Leitungen müssen ordnungsgemäß angeschlossen werden, dabei muss die maximal zulässige Stromstärke berücksichtigt werden.
Explosionssgeschützte Betriebsmittel dürfen nicht angebohrt oder in sonst einer Art und Weise bearbeitet werden. Wir übernehmen keine Haftung für ohne unsere ausdrückliche Zustimmung ausgeführte Arbeiten.

PT O material deve ser selecionado consoante os requisitos definidos na Directiva utilizador 99/92/CE.
 A zona de instalação deve ser adequada à categoria do produto.
 A instalação do material deve ser realizada segundo as prescrições da norma de instalação EN/IEC 60079-14.
 O pessoal interveniente deve ser qualificado para a actividade considerada (EN/IEC 60079-14 anexo A).
 O grau de protecção da caixa deve ser selecionado de acordo com a área de instalação.
 A ligação dos condutores deve ser realizada segundo as regras da arte tendo em conta a densidade de corrente máxima admissível.
Não proceder a nenhuma operação de perfuração nas caixas, se esta for efectuada sem o nosso acordo formal, anula a garantia.

GB All equipment shall be selected in compliance with the requirements stipulated in Directive 99/92/EC for users
 The product category shall match the installation zone.
 All hardware shall be installed as stipulated under electrical installations standard EN/IEC 60079-14.
 All personnel involved in the installation process shall be qualified for the roles performed (EN/IEC 60079-14 Annexe A).
 The protection index for the enclosure must be selected with regard to the area of installation.
 Equipment must be connected as stipulated by the regulations in force in accordance with the maximum permissible current-carrying capacity.
We shall be absolved from all responsibility for drilling operations performed on enclosures without our formal consent.

ES El material debe seleccionarse de acuerdo con las exigencias definidas en la Directiva del usuario 99/92/CE.
 La zona de instalación debe estar en adecuación con la categoría del producto.
 La instalación del material debe realizarse según las prescripciones de la norma de instalación EN/IEC 60079-14.
 El personal que interviene debe estar cualificado para la actividad en cuestión (EN/IEC 60079-14 anexo A).
 El índice de protección del revestimiento se debe escoger en función del lugar de instalación.
 La conexión de los conductores debe realizarse según las reglas del Art teniendo en cuenta la densidad de corriente máxima admisible.
No proceder a ninguna operación de perforación sobre los envoltentes, aquella realizada sin nuestro acuerdo formal nos deja fuera de cualquier responsabilidad.

RU Оборудование должно подбираться в соответствии с требованиями, установленными в ТРТС 012/2011.
 Зона установки должна быть адекватна категории продукции.
 Установка оборудования должна выполняться согласно стандарту ГОСТ/IEC 60079-14.
 Рабочий персонал должен иметь профессиональную квалификацию, соответствующую данному роду деятельности (ГОСТ/IEC 60079-14 приложение А).
 Соединение проводов должно быть выполнено по всем правилам с учетом максимальной допустимой плотности тока.
Не делать никаких отверстий в корпусах; такие операции, выполненные без нашего формального согласия освобождают нас от всякой ответственности.

Côtes d'encombrent (mm)
 Overall dimensions (mm)
 Einbaumaße (mm)
 Cotas de dimensiones (mm)
 Dimensões externas (mm)
 Габаритные размеры (mm)

	A	B	C	D	
2P+T	120	202	133	272	16A
3P+T	140	240	145	310	16A
3P+N+T	140	240	145	310	16A

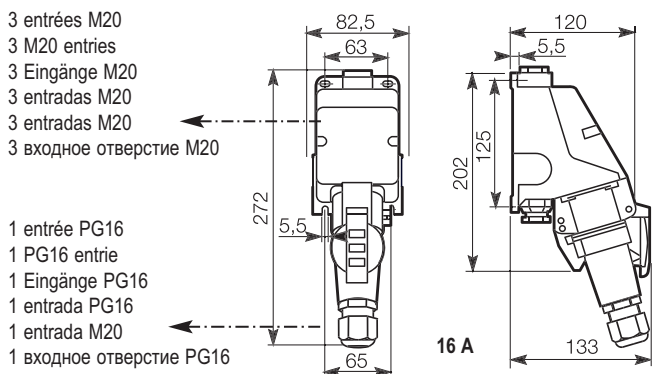

	A	B	C	D	
2P+T	140	275	155	370	32A
3P+T	140	275	155	370	32A
3P+N+T	140	275	165	375	32A

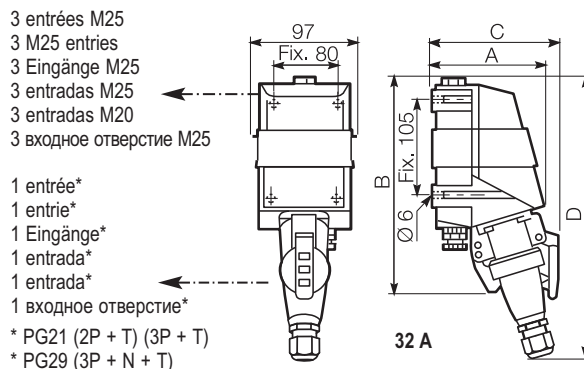

Prise mobile / Tomas aéreas
 Mobile socket / Ficha Móvel
 Mobile Steckdose / Переносная розетка

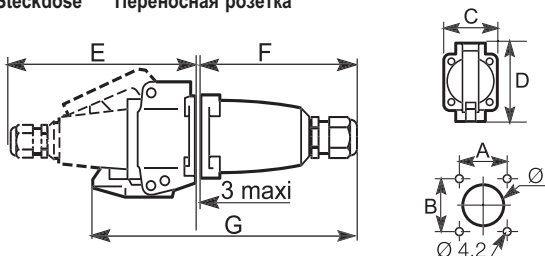

	A	B	C	D	E	F	G	Ø	
2P+T	42	46	54	80	160	130	210	39	16A
3P+T	56	60	68	90	160	150	230	49,5	16A
3P+N+T	56	60	68	90	160	150	230	49,5	16A
2P+T	56	56	74	103	210	150	260	56	32A
3P+T	56	56	74	103	210	150	260	56	32A
3P+N+T	56	56	74	103	210	150	260	56	32A

Ouverture Opening
 Öffnen Abertura
 Abertura Открытие

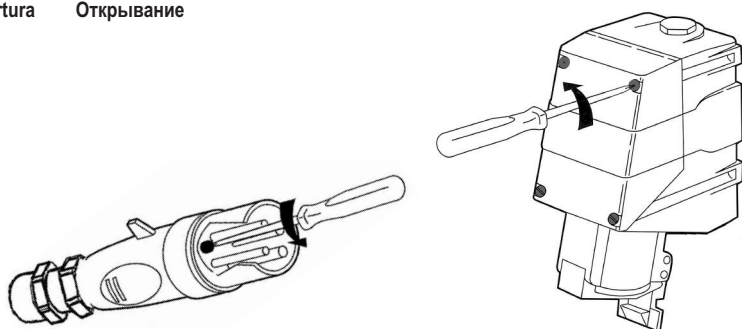

Raccordement Connection
 Anschluß Conexión
 Conexão Соединения

- Couple de serrage 1,9 Nm
- Tightening torque 1,9 Nm
- Anzugsmoment 1,9 Nm
- Par de apriete 1,9 Nm
- Torque de aperto 1,9 Nm
- Момент затяжки 1,9 Nm

16A : 2,5 mm² Max.
 32A : 6 mm² Max.

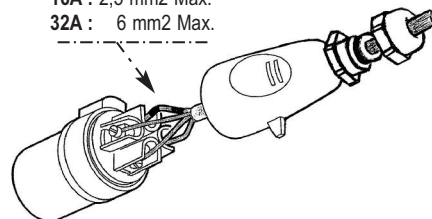

Fermeture Closing
 Verschiessen Cierre
 Fechamento Закрывание

- Couple de serrage 1,3 Nm
- Tightening torque 1,3 Nm
- Anzugsmoment 1,3 Nm
- Par de apriete 1,3 Nm
- Torque de aperto 1,3 Nm
- Момент затяжки 1,3 Nm

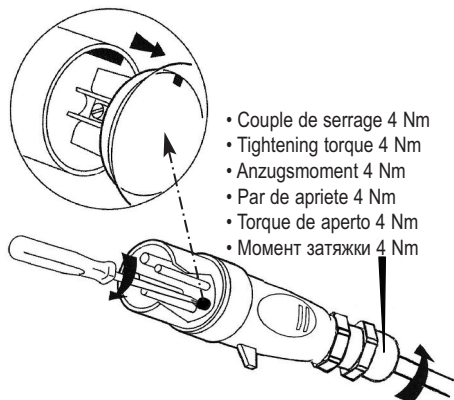

- Couple de serrage 4 Nm
- Tightening torque 4 Nm
- Anzugsmoment 4 Nm
- Par de apriete 4 Nm
- Torque de aperto 4 Nm
- Момент затяжки 4 Nm

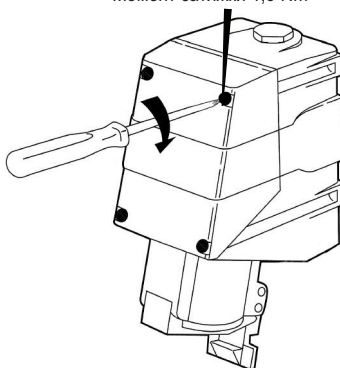

16A : 4 mm² Max.
 32A : 6 mm² Max.

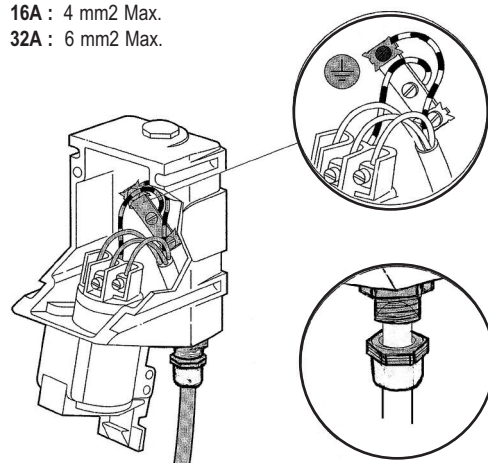

Prise mobile Mobile socket
 Mobile Steckdose
 Tomas aéreas
 Ficha Móvel
 Переносная розетка

- Couple de serrage 4 Nm
- Tightening torque 4 Nm
- Anzugsmoment 4 Nm
- Par de apriete 4 Nm
- Torque de aperto 4 Nm
- Момент затяжки 4 Nm

- Couple de serrage 1,9 Nm
- Tightening torque 1,9 Nm
- Anzugsmoment 1,9 Nm
- Par de apriete 1,9 Nm
- Torque de aperto 1,9 Nm
- Момент затяжки 1,9 Nm

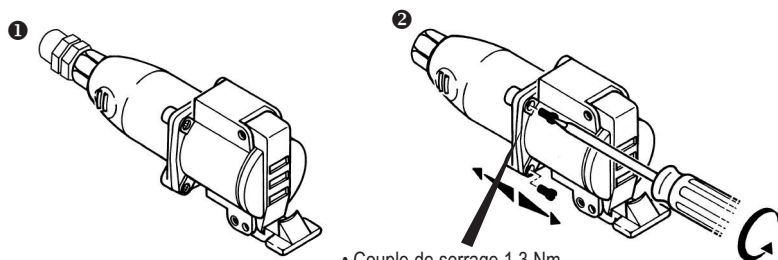

- Couple de serrage 1,3 Nm
- Tightening torque 1,3 Nm
- Anzugsmoment 1,3 Nm
- Par de apriete 1,3 Nm
- Torque de aperto 1,3 Nm
- Момент затяжки 1,3 Nm

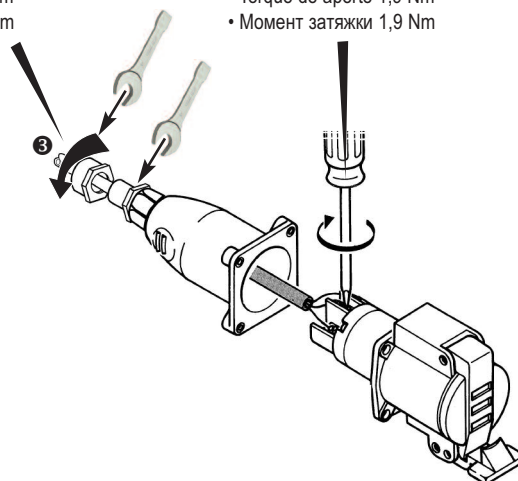

Respecter les affectations (R1, S2, T3, N et $\frac{1}{2}$) pour les raccordements des conducteurs

Comply with the pin configuration (R1, S2, T3, N and $\frac{1}{2}$) for the connection of the wires

Die Merkzeichen einhalten (R1, S2, T3, N und $\frac{1}{2}$) für die Leitungsanschlüsse

Respetar las conexiones (R1, S2, T3, N et $\frac{1}{2}$) de los conductores

Respeitar as configurações do pino (R1, S2, T3 e T $\frac{1}{2}$) para a conexão dos fios condutores

Соблюдайте обозначения (R1, S2, T3, N и $\frac{1}{2}$) для подключения проводов

Montage sur panneau ou enveloppe non protégée
 Mounting on a panel or on a not protected enclosure
 Montage auf Tafel oder nicht geschütztes Gehäuse
 Montaje en panel o cubierta no protegida
 Montagem sobre painel ou caixa sem proteção
 Монтаж на щиток или на незащищенный корпус

- Couple de serrage 4 Nm
- Tightening torque 4 Nm
- Anzugsmoment 4 Nm
- Par de apriete 4 Nm
- Torque de aperto 4 Nm
- Момент затяжки 4 Nm

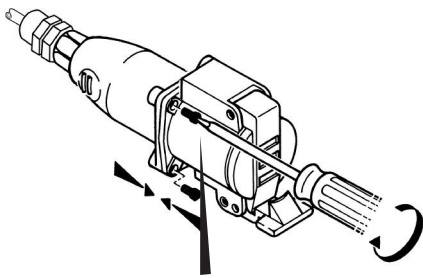

- Couple de serrage 1,3 Nm
- Tightening torque 1,3 Nm
- Anzugsmoment 1,3 Nm
- Par de apriete 1,3 Nm
- Torque de aperto 1,3 Nm
- Момент затяжки 1,3 Nm

Joint d'étanchéité
 Weatherproof seal
 Dichtung
 Junta de estanqueidad
 Junta de vedação
 Изолирующая прокладка

Panneau: 3 mm maxi
 Panel: 3 mm th. max.
 Panel: 3 mm th. max.
 Tablero: 3 mm max.
 Painei: 3 mm máximo
 Макс. толщина двери шкафа: 3мм.

Utilisation des griffes de presse étoupe

Use of cable gland claws

Einsatz von Kabelverschraubung Zange

Uso de pinzas sujeta cables

Uso da garras da glândula de cabo

использование сальникового кабельного ввода

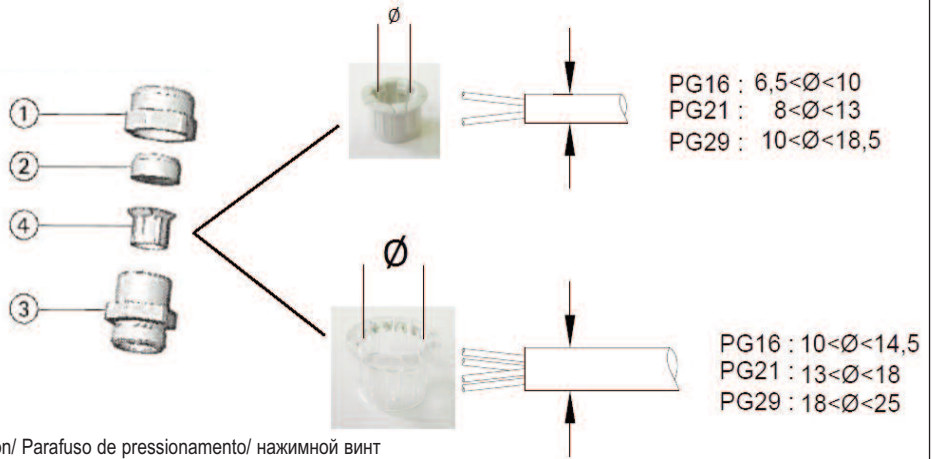

- 1 - Chapeau/ Pressing-screw/ Druckschraube/ Tornillo de presión/ Parafuso de pressionamento/ нажимной винт
 2 - Garniture/ Seal/ Dichtung/ Sello/ Selo/ прокладка
 3 - Corps/ Lower part/ Zwischenstützen/ Parte inferior/ Parte inferior/ нижняя часть
 4 - Griffes/ Clamping device/ Klemming/ Dispositivo de sujeción/ Dispositivo de fixação/ зажим

5 MISE EN SERVICE - PUTTING INTO SERVICE - INBETRIEBNAHME - PUESTA EN SERVICIO COLOCANDO EM OPERAÇÃO - ВВОД В ЭКСПЛУАТАЦИЮ

FR Avant toute mise en service du produit, vérifier que les consignes des chapitres précédents (1 à 4) ont été respectées.

GB Before the product is first integrated into operational service, double-check that the instructions stipulated in sections (1 to 4) have been fully complied with.

DE Stellen Sie vor der Inbetriebnahme des Produkts sicher, dass die Vorschriften der Kapitel 1 bis 4 beachtet werden.

ES Antes de cualquier puesta en servicio del producto, verificar que se hayan respetado las consignas de los capítulos (1 a 4).

PT Antes de qualquer colocação em serviço do produto, verificar se as recomendações dos capítulos (1 a 4) foram satisfeitas.

RU Перед началом работы удостоверьтесь, что инструкции, приведенные в главах 1-4, были соблюдены.

Mise en place de la fiche

Insertion fo plug

Einführen des Steckers

Inserción de la clavija

Instalação do plugue

Сборка штепселя

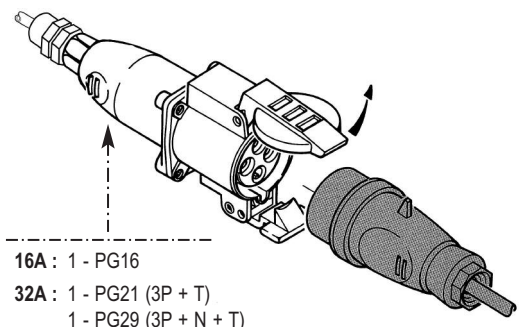
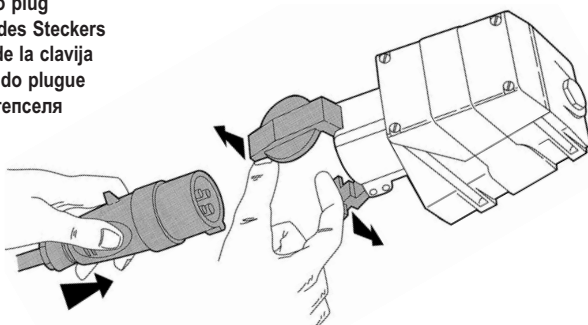

Extraction de la fiche
Removal of the plug
Auseinandersetzen
Extracción de la clavija
Remoção do plugue
Извлечение штепселя

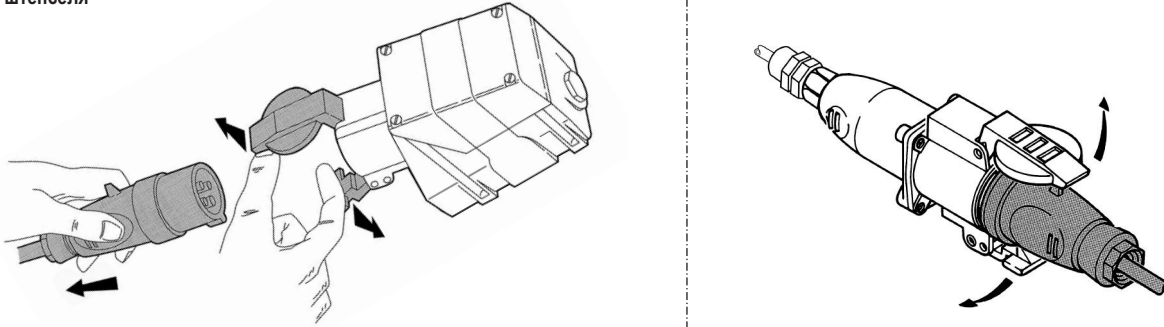

6 MAINTENANCE - MAINTENANCE - WARTUNG - MANTENIMENTO - MANUTENÇÃO - ОБСЛУЖИВАНИЕ

FR L'indice de protection de l'enveloppe (IP) doit être préservé pendant toute la durée d'utilisation du matériel. A cet effet, les garnitures d'étanchéité doivent être maintenues en bon état.

Les orifices non utilisés doivent être impérativement obturés par des bouchons d'obturation. Avant toute intervention sur les équipements, il convient de respecter scrupuleusement les consignes de sécurité mentionnées (NE PAS OUVRIR SOUS TENSION).

Les matériels installés doivent être périodiquement inspectés.

Trois (3) niveaux d'inspection sont prévus dans la norme EN/IEC 60079-17 (inspection visuelle, de près et détaillée).

Il est de la responsabilité de l'utilisateur de mettre en œuvre ces inspections, précisées dans ladite norme, en fonction des modes de protection des matériels concernés.

Si des exigences nationales supplémentaires à la norme EN/IEC 60079-17 existent, elles doivent être observées.

DE Der Schutzindex für das Gehäuse (IP) muss während der gesamten Benutzungsdauer des Materials aufbewahrt werden. Zu diesem Zweck müssen die Dichtungen in einwandfreiem Zustand gehalten werden.

Nicht benutzte Öffnungen müssen unbedingt mit Verschlüssen abgedichtet werden.

Vor Eingriffen in das Gerät sind die angegebenen Sicherheitsvorschriften genauestens zu beachten (VOR DEM ÖFFNEN STROM ABSCHALTEN).

Die installierten Betriebsmittel müssen regelmäßig überprüft werden. 3 Arten der Prüfung sind in der Norm EN/IEC 60079-17 vorgesehen (Sichtprüfung, Nahprüfung, Detailprüfung).

Der Betreiber ist dafür verantwortlich, die in der genannten Norm angegebenen Prüfungen entsprechend der Zündschutzart der betroffenen Betriebsmittel durchführen zu lassen.

Falls zusätzlich zu der Norm EN/IEC 60079-17 nationale Anforderungen bestehen, so müssen diese beachtet werden.

PT O índice de protecção da caixa (IP) deve ser preservado durante o período de utilização do material. Para este efeito, os anéis de vedação devem ser mantidos em bom estado de funcionamento.

As entradas não utilizadas devem ser, obrigatoriamente, tampadas com bujões.

Antes de proceder a qualquer intervenção nos equipamentos, convém respeitar

rigorosamente as instruções de segurança mencionadas (NÃO ABRA QUANDO ENERGIZADO).

Os materiais instalados devem ser controlados periodicamente. A norma EN/IEC 60079-17 prevê três níveis de inspeção (inspeção visual, de perto e detalhada).

Compete ao utilizador efectuar estas inspeções indicadas na dita norma, consoante os modos de protecção dos materiais em questão.

Caso existam requisitos nacionais suplementares à norma EN/IEC 60079-17, os mesmos devem ser respeitados.

GB The protection index for the enclosure (IP) must be kept for the complete duration of the material.

Therefore the sealing fittings must be maintained in good condition.

Unused cable-entries must be sealed with blanking plugs.

Before carrying out any work on the equipment, the cited safety instructions must be very carefully observed (DO NOT OPEN WITH POWER ON).

The hardware installed shall be inspected on a regular schedule.

Standard EN/IEC 60079-17 (close-up and in-depth visual inspection) specifies three inspection levels.

It is the user's responsibility to ensure these inspections are implemented according to the protection modes of the equipment hardware installed.

Any nationally-set requirements applicable on top of standard EN/IEC 60079-17 shall be complied with.

ES El índice de protección del revestimiento se debe escoger en función del lugar de instalación (interior, exterior, al borde del mar ...).

A este efecto, las empaquetaduras de estanquidad se deben mantener en buen estado.

Los orificios no utilizados deben ser cerrados obligatoriamente con tapones de acuerdo al modo de protección.

Antes de cualquier intervención en los equipos, conviene respetar escrupulosamente las indicaciones relativas a la seguridad mencionadas (NO ABRIR BAJO TENSION).

Los materiales instalados deben ser periódicamente inspeccionados. Se han previsto 3 niveles de inspección en la norma EN/IEC 60079-17 (inspección visual, de cerca y detallada).

Es responsabilidad del usuario aplicar estas inspecciones precisadas en dicha norma, en función de los modos de protección de los materiales concernidos.

Si existen exigencias nacionales suplementarias a la norma EN/IEC 60079-17, deben ser observadas.

RU Степень защиты изоляционных материалов (IP) должна сохраняться на протяжении всего времени использования оборудования

Для этого необходимо поддерживать сальники в хорошем состоянии.

Неиспользуемые отверстия обязательно должны быть закрыты заглушками.

Перед любым обслуживанием оборудования следует тщательно соблюдать упомянутые правила техники безопасности (ПОД НАПРЯЖЕНИЕМ НЕ ОТКРЫВАТЬ).

Установленное оборудование подлежит периодической проверке. Стандартом ГОСТ/IEC 60079-17 предусматривается 3 уровня проверки (внешняя, вблизи и детальная).

На пользователе лежит ответственность за проведение проверок, перечисленных в данном стандарте, в соответствии со способами защиты данного типа оборудования.

При наличии национальных требований, дополняющих стандарт ГОСТ/IEC 60079-17, их соблюдение также является обязательным.

7 RÉPARATION - REPAIR - REPARATUREN - REPARACIÓN - REPARAÇÃO - РЕМОНТ

FR Aucune réparation, non confirmée par ATX, n'est admissible.

DE Nicht von ATX bestätigte Reparaturen sind nicht zulässig.

PT Não é permitida nenhuma reparação sem a conformação de ATX.

GB It is forbidden to perform repair work without first confirming with ATX.

ES No se autoriza ninguna reparación no confirmada por ATX.

RU Любой ремонт, не одобренный ATX, не допускается.